

Culetmieuller TS

Combi

## 큐렛물러TS 신생아 카시트

종류 : W1

적용체중 : 10kg미만의 유아

사용설명서

- 아이의 안전을 위해, 사용 전에 반드시 본 설명서를 읽고, 충분히 숙지한 후, 기재된 내용에 따라 올바르게 사용해 주십시오.
- 본 설명서는 시트 쿠션 후면에 있는 포켓에 보관해 주십시오.  
(6 페이지 참조)

Combi

<http://www.combi.co.kr>



⚠ 위험

본 제품은 후방 장착 전용입니다.  
절대로 전방 장착으로 사용하지 마십시오.

# 사용하시기 전에

사용하시기 전에





콤비 신생아 카시트를 구입해 주셔서 감사합니다.

아이의 안전을 위해 사용하기 전에 반드시 본 설명서를 읽고 충분히 숙지한 후 사용해 주십시오.

신생아 카시트는 교통사고와 같은 경우에 아이의 상해를 경감하기 위함을 목적으로 하고 있고, 반드시 사고에서 아이를 부상없이 지키는 것은 아닙니다. 또한, 신생아 카시트를 사용할 때에는 반드시 보호자 분이 동승해 주십시오.

### ● 표시에 대해서

본 설명서에서는 안전하고 올바르게 사용하기 위한 중요한 사항을 「위험」, 「경고」, 「주의」의 표시로 설명하고 있습니다. 중요사항이 지켜지지 않았을 경우에 예상되는 위해·손해의 절박도나 크기에 의해 구분한 것으로 정말 중요한 내용입니다. 반드시 지켜 주십시오.

표시	표시의 내용
 <b>위험</b>	잘못된 사용으로 인해 사람이 사망 또는 중상을 입을 위험이 절박하게 생길 것이 예상되는 내용입니다.
 <b>경고</b>	잘못된 사용으로 인해 사람이 사망 또는 중상을 입을 가능성이 예상되는 내용입니다.
 <b>주의</b>	잘못된 사용으로 인해 사람이 상해를 입거나 물적 손해를 일으킬 가능성이 예상되는 내용입니다.
 <b>중요</b>	신생아 카시트를 사용하면서 알아두어야 할 사항이나 알아 두면 편리한 내용입니다.

# 목차

■ 사용하시기 전에.....	1
사용 방법.....	3
각 부분의 명칭.....	5
사용 조건.....	7
장착 가능한 차량 안전벨트와 장착 시 주의점.....	7
장착할 수 없는 좌석.....	9
안전하게 사용하기 위해.....	11
■ 차량에 장착하기 전에.....	16
이너쿠션의 사용 방법.....	16
이너쿠션의 분리 방법.....	16
에그쇼크 패드의 장착 방법.....	17
차양의 사용 방법.....	21
핸들의 사용 방법.....	21
어깨벨트 위치 선택 방법.....	22
아이를 태우는 방법.....	23
유아벨트의 길이 조절 방법.....	25
각 부분의 조절 완료 체크.....	26
■ 차량에 장착하기.....	27
차량에 장착하기.....	27
장착 준비.....	27
장착 방법.....	28
장착 완료시 점검해야 할 사항.....	30
■ 그 밖의 사용 방법.....	31
베이비 캐리어.....	31
운반 방법.....	32
락킹 체어.....	33
락킹의 사용 방법.....	34
체어의 사용 방법.....	34
■ 손질 방법.....	35
■ 제품 사양.....	38

# 사용 방법

본 제품은 3가지 방법으로 사용할 수 있습니다.

조건 : 신장 76cm이하, 정수리 부분이 본체 밖으로 나오지 않아야 함

사용하기 전에

사용하기 전에

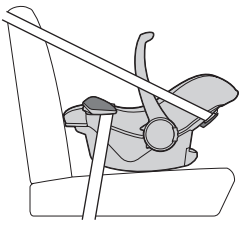
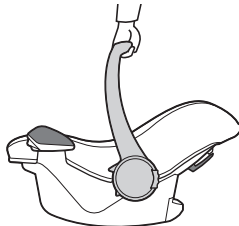
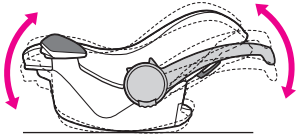
		체중 참고 연령
<p>차 안에서는 신생아 카시트</p>  <p>P16~30</p>	<p>신생아 *체중 2.5kg 이상 태내주수 37주 이상</p>	<p>10kg미만 (12개월 경)</p>
<p>외출할 때에는 베이비 캐리어</p>  <p>P31~32</p>	<p>신생아</p>	<p>10kg미만 (12개월 경)</p>
<p>방 안에서는 락킹 체어</p>  <p>P33~34</p>	<p>신생아 체어 락킹 체어</p>	<p>10kg (12개월 경)</p> <p>9kg (10개월 경)</p> <p>목 가누기 (3~5개월 경)</p> <p>목을 가눌 수 있을 때까지는 요람으로 사용 하지 말고 체어로 사용해 주십시오.</p>

# 각 부분의 명칭

사용하기 전에 각 부분이 다 들어 있는지를 확인해 주십시오.

사용하기 전에

사용하기 전에

## 정면

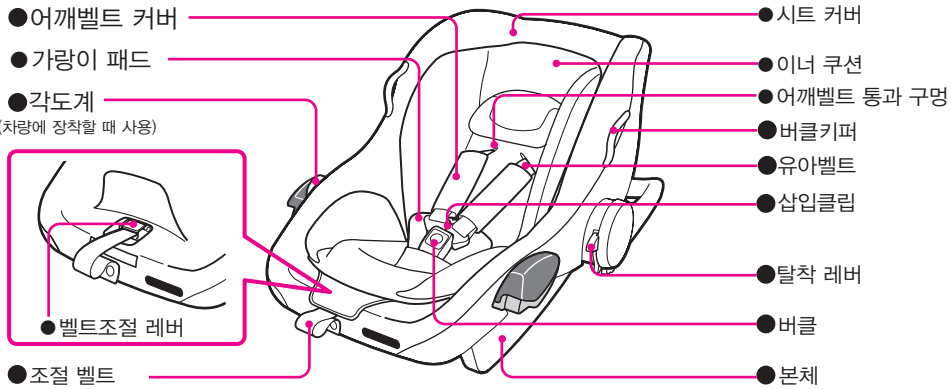

## 후면 · 측면

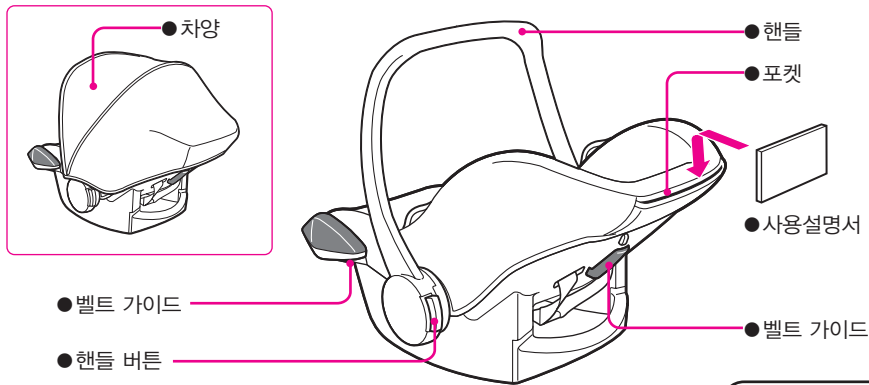

**주의** 탈착 레버는 유모차에 장착 또는 분리할 때 사용하는 부품으로 유모차에 장착하면 레버가 자동적으로 내려 갑니다. 무리하게 누르면 파손될 가능성이 있습니다.



5

6

# 사용조건

이 페이지에서는 아이의 체중에 따른 인너쿠션의 사용방법에 대해서 설명하고 있습니다. 아이의 체중에 맞춰 올바르게 사용해 주십시오.

사용하기 전에

## 아이의 체중에 맞춰 2단계로 사용할 수 있습니다.

### 1 체중이 6kg 미만일 경우

신장 기준 : 60cm 정도  
연령 기준 : 신생아부터 4개월경

※신생아라고 함은 체중 2.5kg 이상 또는 태내주수 37주 이상을 말합니다.



그 밖의 조건

사용방법

- 진행방향에 대해 뒤로 보기
- 인너쿠션을 반드시 사용할 것

### 2 체중 6kg 이상~ 10kg 미만까지 일 경우

신장 기준 : 60cm ~ 76cm 정도  
연령 기준 : 4개월 ~ 12개월경



그 밖의 조건

사용방법

- 정수리가 카시트의 등받이 보다 높지 않을 것
- 진행방향에 대해서 뒤로 보기
- 인너쿠션은 사용 금지

사용하기 전에

**주의** 장시간 연속으로 사용할 때에는 아이에게 부담이 됩니다. 1시간 정도를 기준으로 휴식을 취해 주십시오.

**위험** ● 본 제품은 후방 장착 전용입니다. 절대로 전방 장착으로 사용하지 마십시오.  
● 「신장 기준」이나 「연령 기준」은 어디까지나 참고 사항입니다. 신장이나 연령이 상기 조건을 충족시켜도, 「체중 조건」을 충족시키지 못하는 아이는 사용할 수 없습니다.

# 안전벨트 종류와 장착 상의 주의점

**위험** 반드시 3점식 안전벨트가 있는 좌석에 장착해 주십시오. 2점식 안전벨트인 시트에서는 절대로 사용하지 마십시오. 본래의 기능을 다하지 못하여 대단히 위험합니다.

본 장치는 UN/ECE 규격 No. 16 또는 그와 동등한 기준에 근거하여, 허가된 3점 안전벨트가 장착된 차량에 한해 사용하기 적합합니다.

안전벨트의 종류	안전벨트의 특징 (분류 방법)	장착시의 주의점	장착 가능 여부
ELR	천천히, 자유롭게 늘다 뻗다 하고, 세게 잡아당길 경우 잠깁니다.	천천히 안전벨트를 잡아 당겨 장착해 주십시오.	○
AELR	벨트를 전부 잡아당긴 후 되감으면 카시트 고정기능이 작동되고, 그 이상 길어지지 않는다.(벨트를 모두 되감으면 해제 된다)	안전벨트를 모두 잡아 빼면 위험합니다. 안전벨트를 한번 되감아서 카시트 고정기능을 해제하고 나서 장착해 주십시오.	○
NR	벨트를 감는 장치가 달려 있지 않은 벨트	신생아 카시트에 맞춰 안전벨트의 길이를 조정하고, 고정해 주십시오.	○
NLR	잠금 기능이 없는 감는 장치가 있는 안전벨트		○
ALR	벨트를 잡아 당기는 도중에 멈추면 잠기게 되고, 그 이상 빠지지 않는 벨트	사용할 수 없습니다.	×

### 3점식 안전벨트란?

그림과 같이 허리벨트 좌우와 어깨벨트의 3점으로 몸을 받쳐주는 안전벨트를 말합니다.

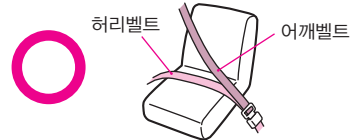

### 2점식 안전벨트란?

그림과 같이 어깨벨트가 없이 허리벨트 좌우 2점으로 몸을 받쳐주는 안전벨트를 말합니다.



(2점식 안전벨트에는 장착할 수 없습니다.)

# 장착할 수 없는 좌석

사용하기 전에

다음 조건 중 어느 하나라도 해당될 경우에는 그 좌석에서는 사용할 수 없습니다.

하기 이외의 좌석에서도 신생아 카시트를 단단히 장착할 수 없는 경우에는 사용하지 마십시오.

- 안전벨트가 없는 좌석
- 2 점식 안전벨트 좌석



- 안전벨트 길이가 매우 짧은 좌석

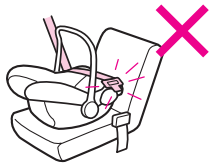

- 카시트의 벨트 가이드 위치보다 전방향으로 안전벨트가 나와 있는 좌석



벨트 가이드

- 2 점식 안전벨트 좌석

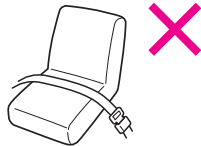

- 에어백이 장착된 좌석  
... 사이드 에어백만 장착된 경우에는 사용할 수 있습니다.



- 진행방향에 대해 옆보기 또는 뒤보기 좌석

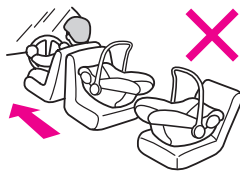

- 너무 움푹 들어간 좌석  
... 좌면의 중앙이 너무 움푹들어난 좌석

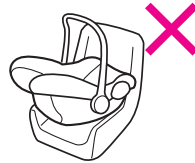

- 좌면의 길이가 40cm 미만인 좌석

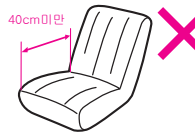

- 시트벨트의 장착폭이 32cm 미만일 경우

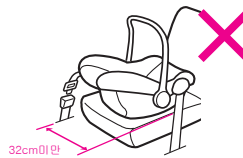

- 좌면이 울퉁불퉁하여 불안정한 좌석



- 패시브 안전벨트가 장착된 좌석

※ 패시브 안전벨트라는 것은  
... 차의 좌석에 앉아 문을 닫으면 자동으로 안전벨트를 장착해주는 장치를 말합니다.  
(오토매틱 안전벨트)



사용하기 전에

# 안전하게 사용하기 위해서

사용하시기 전에

## ⚠ 위험

다음과 같이 사용하게 되면 신생아 카시트가 본래의 기능을 다하지 못하고 위험을 초래할 수 있습니다.

- 사용 조건에 **적합하지 않은 아이** 또는 **좌석**에서는 사용하지 마십시오.



- 안전을 위해 반드시 **후방장착**으로 장착해 주십시오. 전방장착으로는 **절대로 사용하지** 마십시오.



- 차에 장착할 때에는 반드시 **차량의 안전벨트**로 고정해 주십시오. 끈이나 안전벨트 이외의 것으로 고정하지 마십시오.



- **에어백이 장착된 좌석**에서는 신생아 카시트를 **사용하지** 마십시오. 충돌시, 에어백이 동작함으로 인해 커다란 충격을 받아 위험합니다. 사이드 에어백일 경우에는 사용할 수 있습니다.



- **사용설명서 내용대로** 잘 장착되지 않을 때에는 다른 좌석에 장착해 주십시오.



- **삽입클립**을 껴친 후, 「딸깍」하는 소리가 날 때 까지 삽입클립을 버클에 끼워 넣어 주십시오.

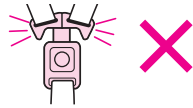

- 차에 장착할 때에는 안전벨트를 사용설명서 또는 본체 표시에 따라 올바르게 장착해 주십시오. 잘못된 부분을 통해서 장착하지 마십시오.



## ⚠ 경고

다음과 같이 사용하게 되면 신생아 카시트가 본래의 기능을 다하지 못하고 위험을 초래할 수 있습니다.

- **아이**를 차량에 혼자 방치해 두지 마십시오. 일광이 강한 날에는 차량의 온도도 높아지게 되어 아이가 탈수증에 걸릴 가능성이 있습니다. 또한, 예기치 못한 사고의 근원이 됩니다. 반드시 보호자가 동석해 주시기 바랍니다.

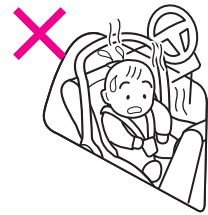

- **유아벨트**가 느슨한 상태에서 사용하지 마십시오. 벨트가 목에 감겨 질식할 우려가 있습니다. 적당한 길이로 조절해 주십시오. (25페이지 참조)

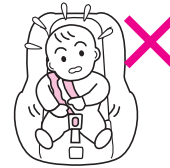

- 충돌사고나 제품을 떨어뜨리는 등, 한 번이라도 **강한 충격**을 받았을 경우에는 외견상 파손이 없더라도, **절대로 사용하지** 마십시오.



- **유아벨트**에 손상이 있을 경우에는 사용하지 마시고, 판매처나 콤비코리아 본사로 연락해 주시기 바랍니다.

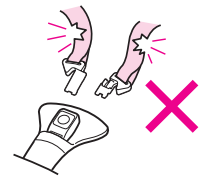

## 안전하게 사용하기 위해서

사용하기 전에

### ⚠ 경고

하기 이외의 좌석에서도 신생아 카시트를 단단히 장착할 수 없는 경우에는 사용하지 마십시오.

- 아이가 버클버튼을 누를 가능성이 있습니다. **삽입클립이 버클에 끼워져 있는지를 확인해 주십시오.**

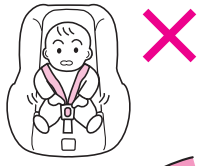

- 차량의 **안전벨트가 파손된** 경우에는 그 좌석에 장착하지 마십시오.



- 차량의 앞좌석에 신생아 카시트를 장착하고, **조수석측의 사이드미러가 잘 안보일** 경우에는 뒷좌석에 장착해 주십시오.



다음과 같이 사용하면 동석한 분에게 위험을 초래할 가능성이 있습니다.

- 아이를 신생아 카시트에 태우지 않았을 때라도 반드시 안전벨트로 고정해 두십시오. 급 브레이크나 충돌시, 운전자나 동석자에 부딪히거나, 상해를 입을 가능성이 있습니다.

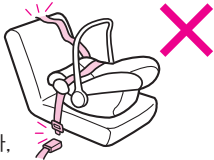

- 시프트 레버나 사이드 브레이크와 같은, **조작에 지장을 주는 경우에는** 뒷좌석에 장착해 주십시오.

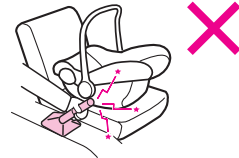

- 2도어나 3도어인 차량에서 뒷좌석에 사람이 탔을 경우에는 **조수석에 장착하지 마십시오.** 긴급한 상황에서 구출 작업을 방해할 수 있습니다.



13

### ⚠ 주의

- 햇빛에 직접 닿으면 본체나 삽입 클립이 뜨거워지고, 아이가 화상을 입을 우려가 있습니다. 여름의 햇빛이 강한 날에는 그늘에 주차하거나 카시트에 커버를 덮어 주십시오. 또한, 아이를 태우기 전에 각 부분을 먼저 **화상의 위험이 없음**을 확인하고 나서 사용해 주십시오.

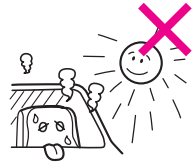

- **주행중에는** 신생아 카시트를 조작하거나 **조절하지 마십시오.** 또한, 동석하고 있는 다른 아이가 신생아 카시트를 만지지 못하도록 해 주십시오.

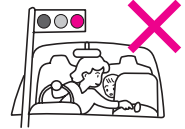

- 차량의 좌석에 쿠션이나 방석 등을 **깔아 놓은 채로** 신생아 카시트를 장착하지 마십시오. 제대로 고정되지 않습니다.



- 고정되어 있지 않은 물건을 차량에 **놓지 마십시오.** 급 브레이크나 충돌 시에 아이가 맞을 가능성이 있습니다.



- **시트 커버 등의 봉제품을 벗긴 채 사용하지 마십시오.** 또한, 본 제품 이외의 물건과 바꿔 장착하지 마십시오. (충돌시에 안전 성능에 영향이 미칠 가능성이 있습니다.)

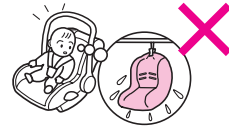

- **본 제품을 차량의 좌석이 움직이는 부분이나 문에 끼이지 않도록** 충분히 주의해 주십시오.



- 차량에 장착하거나 분리할 경우에는 본 넷트 위와 같은 **불안정한 높은 장소에** 놓지 마십시오.

- 카시트를 **개조하거나 다른 부품과 바꾸지 마십시오.** 또한, 본 설명서에 기재되어 있지 않은 방법으로 사용하지 마십시오.

- 신생아 카시트를 비바람에 노출시키지 마십시오.

- 좌석의 표피소재 (가죽 등) 또는 형상에 따라서는 장착한 좌석에 흠이나 자국이 남을 가능성이 있습니다.

14



## 안전하게 사용하기 위해서

사용하시기 전에

### ⚠ 일상에서의 점검

신생아 카시트의 본래의 기능을 발휘하기 위해 주행 전에는 다음 사항을 점검해 주십시오.

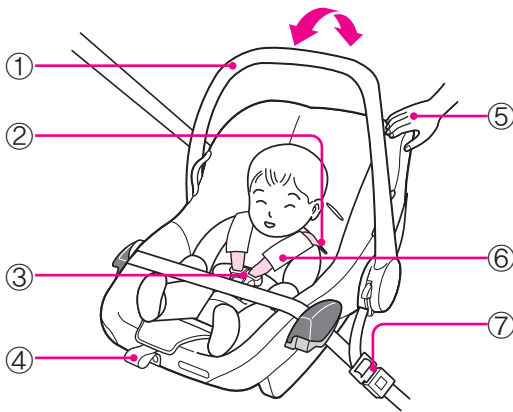

- ① 핸들을 세운 상태일 것
- ② 유아벨트가 올바른 구멍 위치에 통과되어 있을 것
- ③ 삼입클립을 겹쳐서 『딸깍』 하고 소리가 날 때 까지 삼입클립이 버클에 끼워져 있을 것
- ④ 유아벨트가 아이의 몸에 딱 맞을 것 (벨트를 딱 맞게 조절해 주십시오.)
- ⑤ 카시트가 좌석에 제대로 장착되어 있을 것
- ⑥ 유아벨트가 꼬이거나 느슨함이 없을 것
- ⑦ 차량의 안전벨트의 삼입클립이 버클에 제대로 끼워져 있을 것

### ⚠ 긴급시의 탈출

사고 등 긴급시에는 보호자가 버클버튼(적색)을 누르고 유아벨트를 벗겨, 아이를 차 밖으로 탈출 시키십시오.

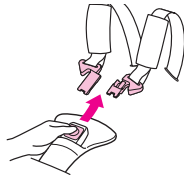

15

## 이너쿠션의 사용 방법

(6kg 미만 아이에게는)

이너쿠션은 작은 아이를 보호하기 위한 것입니다. 아이의 체중이 6kg 미만일 경우에는 이너 쿠션을 사용해 주십시오. (공장출하시, 이너쿠션은 장착되어 있습니다.) 또한, 6kg 이상이 되면 반드시 분리해 주십시오.

**경고** 이너쿠션을 사용할 수 있는 아이의 체중이 6kg 미만까지입니다. 6kg 이상에서 사용하면 본래의 기능을 다하지 못하여 위험합니다.

**주의** 카시트를 들고 운반할 때에는 이너쿠션을 들고 이동하지 마십시오.

● 이너쿠션에 맞춰 아이를 깊게 앉혀 주십시오.

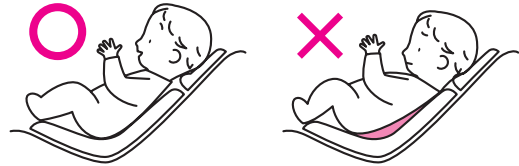

차량에 장착하기 전에

## 이너쿠션의 분리 방법

버클버튼을 누르고 삼입버클을 분리하여, 유아벨트에서 어깨벨트 커버를 분리 후, 버클과 벨트에서 이너쿠션을 빼냅니다.



16

# 에그쇼크 패드의 장착 방법

장착 위치는 아이의 체중에 따라 다음과 같이 달라집니다.

차량에 장착하기 전에

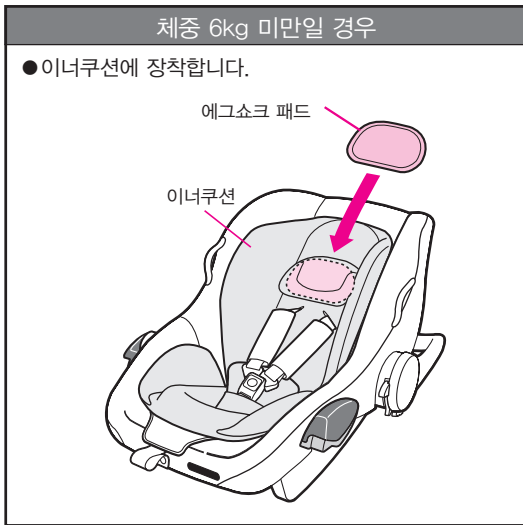

17

## 체중 6kg 미만인 아이의 경우

### ●이너쿠션에 장착하는 방법

- 1 이너쿠션의 헤드 서포트에 에그쇼크 패드를 장착합니다.

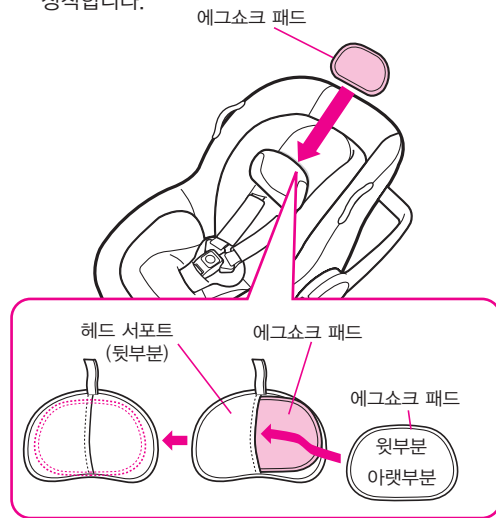

- 2 헤드 서포트 벨트의 벨크로 **a**를 아이의 머리부분 위치에 맞춰 헤드 서포트 통과 구멍에 통과시키고 (두 곳) 이너쿠션 뒷부분의 벨크로 **b**(상하 두 곳)에 장착합니다.

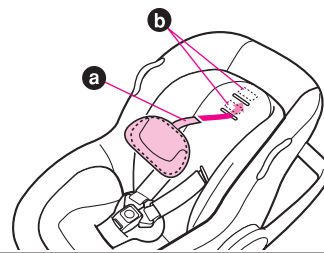

**경고** 아이의 체중에 맞춰 이너쿠션 또는 시트 쿠션에 반드시 에그쇼크 패드를 장착해 주십시오.

18

차량에 장착하기 전에

## 에그쇼크 패드의 장착 방법

체중 6kg 이상~10kg 미만의 아이의 경우

### ● 시트 커버에 장착하는 방법

1 이너쿠션을 분리한 후 (16페이지 「이너쿠션 분리 방법 참조」), 옆 부분의 혹(좌우 두 곳)을 분리합니다.

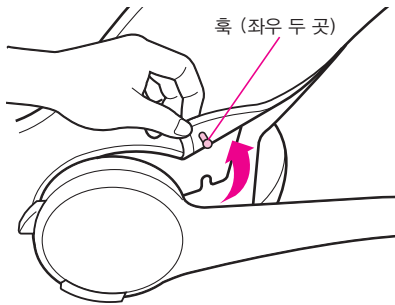

차량에 장착하기 전에

2 시트 커버의 뒷 부분을 본체에서 분리합니다.

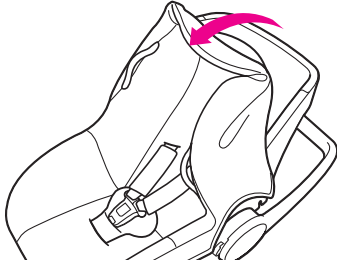

3 시트 커버 뒷 부분의 포켓에 에그쇼크 패드를 장착한 후, 시트 커버의 뒷 부분을 본체에 씌우고 혹(좌우 두 곳)을 본체에 끼웁니다.

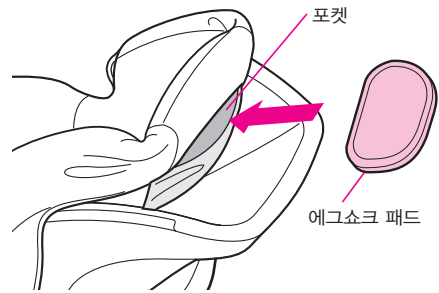

차량에 장착하기 전에

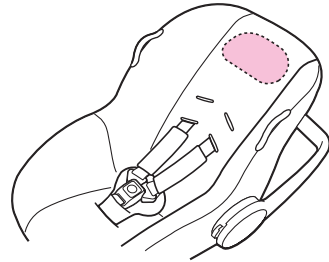

## 차량의 사용 방법

차량은 강한 일광으로부터 아이를 보호합니다.

핸들을 세운 상태에서 벨크로를 핸들에 씌우듯이 고정시키고, 스테이를 바깥쪽으로 꺼내 ① 카시트의 상단 가장 자리에 맞춰 씌웁니다. ② 좌우의 시트 쿠션 혹은 벗깁니다. ③ 차량의 좌우에 있는 고무롤 혹은 가이드에 겁니다. ④ 방금 분리한 시트 쿠션 혹은 다시 걸어, 고무가 벗겨지지 않도록 합니다.

차량에 장착하기 전에

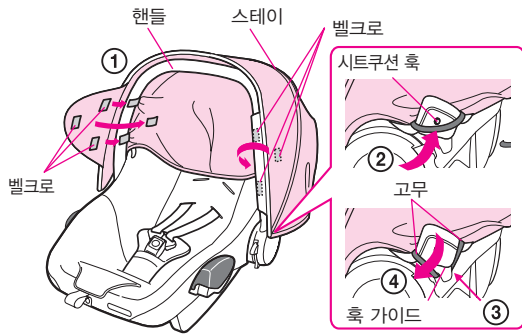

## 핸들의 사용 방법

핸들 좌우 두 곳에 있는 핸들버튼을 동시에 누르면, 핸들을 앞뒤로 회전 시킵니다. 핸들의 위치는 4단계로 조절할 수 있습니다.

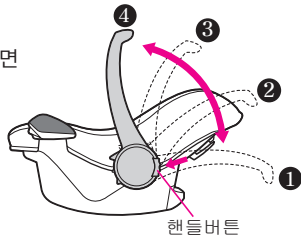

- 원포인트**
- 핸들이 올바른 위치가 되면, 눌러져 있던 버튼이 원래의 위치로 되돌아 옵니다.
  - 핸들에 실수로 큰 힘을 가하는 것에 의한 파손을 막기 위해, 핸들 위치 ②에서 ④으로 가는 잠기지 않는 구조로 되어 있습니다.

**경고** 핸들 위치를 바꿀 때에는 아이의 손가락이 끼이지 않도록 주의해 주십시오.

## 어깨벨트 위치 선택 방법

### 어깨벨트 높이 선택 방법

유아벨트는 아이의 어깨 높이보다 한 단계 아래의 위치로 통과시켜 주십시오.



\* 아이의 어깨보다 유아벨트의 위치가 높을 경우에는 가장 가까운 구멍에 통과하십시오.



**경고** 어깨벨트 통과 구멍의 위치가 아이의 몸에 맞지 않으면 충격이 가해졌을 때, 유아벨트가 어깨에서 벗겨져 아이가 올바르게 고정되지 않습니다.

차량에 장착하기 전에

1 버클 버튼을 누르고 삽입클립을 분리하여 유아벨트에서 어깨벨트 커버를 분리합니다.

2 본체 뒷부분으로 유아벨트를 분리합니다.

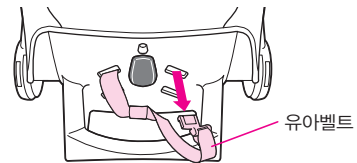

3 어깨벨트를 아이의 몸에 맞는 어깨벨트 통과 구멍으로 통과시키고, 어깨벨트 커버를 통과 시킵니다.

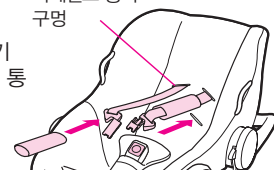

4 아이를 태우고, 삽입클립을 버클에 끼운 후 어깨벨트 위치를 확인합니다.

# 아이를 태우는 방법

아이를 태우고, 사용할 어깨벨트 통과 구멍의 위치를 아이의 몸에 맞춰 주십시오.



차량에 장착하기 전에

● 아이를 카시트에 깊숙히 앉혀 주십시오.

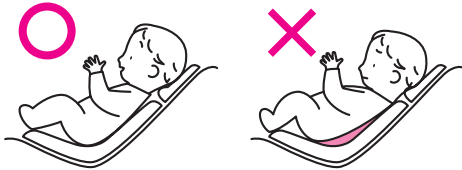

**경고**

- 포대기 등, 양발이 나누어지지 않는 의류를 입히지 마십시오.

- 아이를 타올에 감싸서 태우지 마십시오.
- 팽퍼짐한 유아복을 입힌 채 태우지 마십시오.
- 아이를 태울 때에는, 아래 그림과 같이 태우지 마십시오. 신생아 카시트가 본래의 기능을 다하지 못하여, 위험을 초래할 수 있습니다.

1 ① 버클 버튼을 누르고 삽입클립을 빼어 유아벨트를 느슨하게 하고 나서 (25페이지 참조), ② 버클 키퍼에 끼웁니다.



**경고**

버클키퍼를 잡고 카시트를 들어올리지 마십시오. 버클키퍼가 파손되어 아이가 떨어질 가능성이 있습니다.

차량에 장착하기 전에

2 아이를 태우고 좌우의 유아벨트가 꼬이지 않도록 어깨부터 겁니다.

**경고**

좌우의 유아벨트가 꼬여있지 않는지를 확인해 주십시오.



3 좌우의 삽입클립을 겹쳐 맞춘 후 『딸깍』 하는 소리가 날 때까지 삽입클립을 버클에 끼워 주십시오.

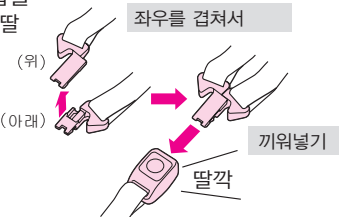

4 조절벨트를 바로 앞으로 잡아 당겨, 좌우의 유아벨트가 아이의 몸에 딱 맞도록 조절합니다. (25페이지 참조)

## 유아벨트의 길이 조절 방법

아이를 태우고 유아벨트가 딱 맞도록 길이를 조절합니다. 좌우에 있는 유아벨트의 길이가 똑같아 지도록 조절해 주십시오.



- 반드시 벨트 길이를 조절해 주십시오.
- 유아벨트가 느슨하면 충돌시에 아이가 튕겨져 나가거나, 벨트가 목에 감겨 질식할 가능성이 있습니다.

- 유아벨트를 짧게 하기 위해서는  
...조절벨트를 당깁니다.

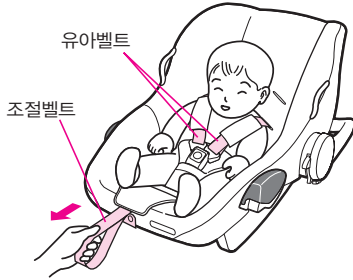

- 유아벨트를 길게 하기 위해서는  
...커버 아래의 벨트 조절 레버의 안쪽을 누르면서 유아벨트 좌우를 동시에 앞으로 당깁니다.

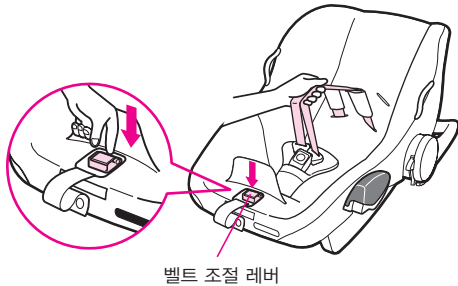

## 각 부분의 조절 완료 체크

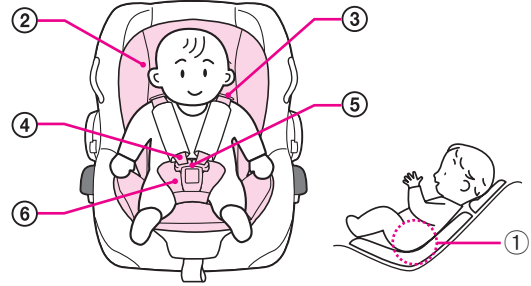

- ① 아이가 카시트에 깊숙히 앉아 있을 것
- ② 이너쿠션이 올바르게 사용되고 있을 것 (체중 ~ 6kg 미만)
- ③ 올바른 어깨벨트 통과 구멍에 설치되어 있을 것
- ④ 유아벨트가 꼬여있지 않을 것 (아기와 유아벨트 사이를 어른 손바닥이 들어 갈 정도의 길이로 조절해 주십시오)
- ⑤ 삼입 클립을 겹쳐 맞춘 후 『딸깍』 하고 소리가 날 때 까지, 삼입 클립이 버클에 끼워져 있을 것
- ⑥ 버클이 아이의 양다리 사이로 통과하고 있을 것

차량에 장착하기 전에

차량에 장착하기 전에

# 차량에 장착하기

이 페이지에서는 장착할 때의 주의사항, 차량에 장착하는 방법을 설명하고 있습니다.

※ 차량의 좌석 형태에 따라 장착할 수 없는 경우가 있습니다. 자세한 사항은 11~13 페이지를 참조해 주십시오.

**⚠ 위험**

- 카시트가 단단하게 고정되지 않을 경우에는 본래의 기능을 다하지 못하여 위험합니다. 다른 좌석에 장착해 주십시오.
- 차량에 장착할 때에는 끈 같은 안전벨트 이외의 것으로 고정하지 마십시오.
- 에어백이 장착된 좌석에서는 카시트를 사용하지 마십시오. 충돌시, 에어백이 동작하면서 큰 충격을 받아, 위험합니다. ※사이드 에어백일 경우에만 사용할 수 있습니다.

**⚠ 경고**

- 차량의 안전벨트에 손상이 있을 경우에는, 그 좌석에는 장착하지 마십시오.
- 조수석에 카시트를 뒤보기로 장착한 다음 사이드 미러가 잘 안 보일 경우에는 뒷좌석에 장착해 주십시오.
- 아이가 타고 있지 않더라도, 카시트는 반드시 안전벨트로 고정해 두십시오.
- 시프트 레버나 사이드 브레이크 등 운전 조작에 지장을 초래하는 경우에는 조수석에 장착하지 마십시오.
- 2도어·3도어 차량에서 뒷좌석에 사람이 탈 경우에는 긴급한 상황시 탈출에 방해가 되오니, 조수석에 카시트를 장착하지 마십시오.

차량에 장착하기

## 장착준비

### 장착 작업하기 전에

- 1 장착 작업은 차량의 도어가 문을 완전히 열 수 있는 평평한 곳에서 하십시오.
- 2 차 안의 작업 공간을 확보하기 위해 앞좌석 등받이를 세우거나 앞으로 밀고나서 장착해 주십시오.

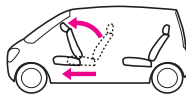
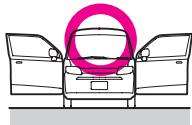

### 신생아 카시트의 준비

- 카시트의 핸들을 세운 상태에서 장착해 주십시오.
- 이 카시트는 반드시 뒤보기로 장착하십시오. 절대로 앞보기로 사용하지 마십시오.
- 차량의 장착할 좌석에, 카시트 바닥에 최대한 밀착시켜서 장착해 주십시오.

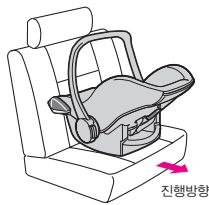

27

# 장착하는 방법

- 1 차량의 안전벨트를 꺼내어, **허리벨트**를 카시트의 양 **사이드의 벨트 가이드**에 끼워 넣습니다.

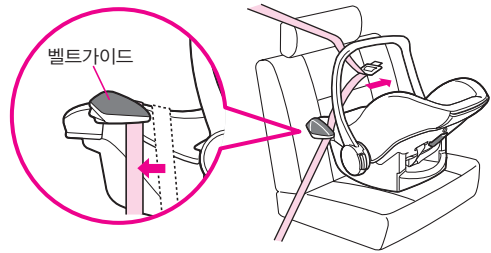

- 2 차량의 어깨벨트를 카시트의 등 부분의 벨트 가이드에 끼워 넣습니다.

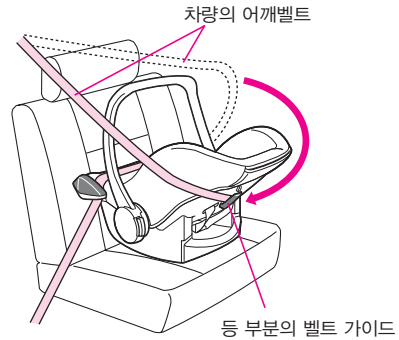

차량에 장착하기

**⚠ 경고**

어깨벨트가 벨트 가이드의 **혹** 보다 아래에 단단히 끼워져 있는지를 확인하십시오.

28

## 장착하는 방법

3 차량의 삽입클립을 버클에 끼웁니다.

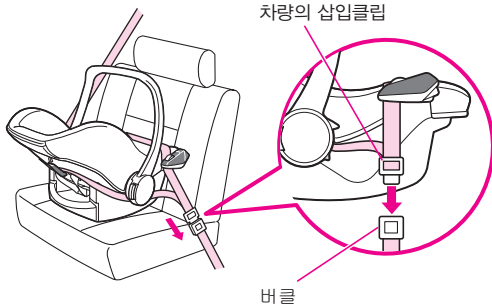

**영포인트** 안전벨트가 짧은 좌석에서는 카시트를 밀어 넣으면서 버클을 끼워 넣어 주십시오.

4 어깨벨트, 허리벨트가 느슨하지 않도록 조절하면서 당겨 벨트 가이드에 장착되어 있는 **각도계가 녹색 위치**가 되도록 조절해 주십시오.

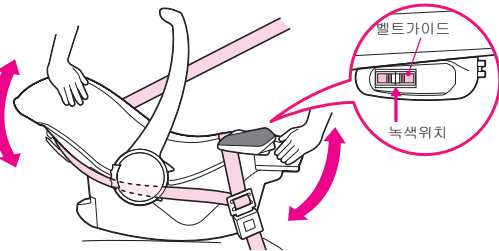

차량에 장착하기

**진행방향** ←

차량의 벨트 장착 위치가 좌우의 벨트 가이드 보다 진행 방향 앞쪽일 경우 다른 좌석에 장착해 주십시오.

**경고**

차량의 버클이 벨트 가이드에 닿거나 제대로 장착이 되지 않을 경우, 다른 좌석에 장착해 주십시오.

※ 다른 궁금한 점은 콤비코리아 본사로 연락해 주십시오.

## 장착이 완료되면 점검해야 할 사항

장착이 완료되었으면, 카시트가 제대로 장착되어 있는지 다음 사항을 확인해 주십시오.

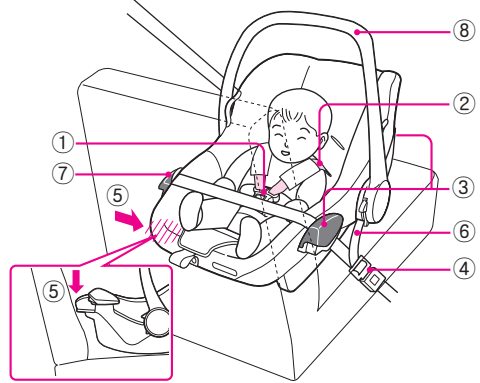

- ① 삽입클립을 겹쳐 맞춘 후 『딸깍』 하는 소리가 날 때까지 삽입클립이 버클에 끼워져 있을 것
- ② 유아벨트의 조절이 올바르게 되어 있을 것 (25 페이지 참조)
- ③ 차량의 안전벨트가 파란색으로 된 3개의 벨트 가이드에 올바르게 끼워져 있을 것
- ④ 차량의 안전벨트의 삽입 클립이 제대로 버클에 끼워져 있을 것
- ⑤ 차량의 등받이와 카시트의 끝 부분이 닿는 부분이 틈이 없을 것
- ⑥ 아이를 태운 상태에서, 차량의 안전벨트에 느슨함이 없을 것
- ⑦ 각도계가 녹색 표시를 가리고 있을 것
- ⑧ 핸들을 세운 상태일 것

차량에 장착하기

### 베이비 캐리어로 사용할 경우

아이를 태운 상태에서도 카시트를 차량에 장착, 분리가 가능합니다.

**경고** 위의 항목을 확인하고 제대로 장착할 수 없을 경우에는 다시 조절해 주십시오. 그래도 제대로 장착할 수 없을 경우에는 다른 좌석에 장착해 주십시오. 본래의 기능을 다하지 못하고 위험을 초래할 가능성이 있습니다.



# 그 밖의 사용 방법

## 베이비 캐리어

### ⚠ 경고

- 아이를 태울 때에는 반드시 유아벨트를 장착하고 **삽입 클립과 버클을 고정**해 주십시오.
- **핸들을 어깨에 걸쳐 운반하지 마십시오.** 아이가 떨어지거나, 운반하는 분이 넘어져 부상을 당하는 원인이 됩니다.
- 계단, 경사진 길 등 높낮이 차가 있는 장소에서는 **부딪히지 않도록** 충분히 주의하십시오. 아이가 떨어지거나, 운반하는 분이 넘어져 부상의 원인이 됩니다.
- 카시트를 테이블이나 의자 위와 같은 낙하할 가능성이 있는 장소에 놓지 마십시오. 아이가 넘어져 부상의 원인이 됩니다.



그 밖의 사용 방법

- 그림과 같이 들지 마십시오. 핸들 위치가 변하여, 아이가 떨어질 가능성이 있습니다.
- 버클 키퍼로 들어 올리지 마십시오. 버클 키퍼가 손상되어 아이가 떨어질 가능성이 있습니다.

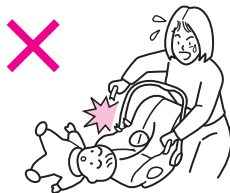
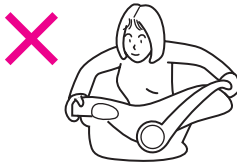

아이를 태우는 방법, 어깨 벨트 통과 구멍 선택 방법, 유아벨트 길이 조절 방법은 22~25 페이지를 참조하십시오.

### 운반 방법

핸들을 최대한 세운 상태에서는 아이를 카시트에 태운 채 이동할 수 있습니다.

- 핸들을 질 경우

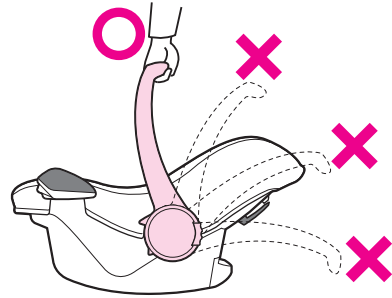

- 핸들을 팔꿈치에 걸고, 다른 한 손으로 본체를 질 경우



그 밖의 사용 방법

### ⚠ 경고

핸들이 팔꿈치에서 미끌어져 내릴 가능성이 있습니다. 반드시 다른 한 손으로 본체를 잡아 주십시오.

## 그 밖의 사용 방법

### 락킹 체어

#### ⚠ 경고

다음과 같이 사용하게 되면 카시트가 본래의 기능을 다하지 못하여 위험을 초래할 가능성이 있습니다.

- 락킹체어로 사용할 수 있는 기준은, 목을 가누고 나서 10개월 경까지의 아이입니다. 목을 가눌 수 있을 때까지 락킹체어로 사용하지 마십시오.
- 락킹체어로 사용하지 않고 일반 체어로 사용할 수 있는 기준은 신생아~12개월 경까지의 아이입니다. 상기 월령에 적합하지 않은 아이는 체어로서 사용할 수 없습니다.
- 아이의 다리가 바닥에 닿는 경우에는 사용하지 마십시오.
- 반드시 **보호자가 지켜보는 상태**에서 사용해 주십시오.
- 아이를 태울 때에는 반드시 유아벨트를 장착하고, 유아벨트의 **삽입클립과 버클을 고정**하고 벨트가 느슨해지지 않도록 조절해 주십시오.
- 차 안에서는 락킹체어로 사용하지 마십시오.

그 밖의 사용 방법

- 테이블이나 의자 위와 같은 떨어질 가능성이 있는 장소나 계단·높낮이 차가 있는 곳·경사가 있는 곳, 또는, 타일 등 미끄러지기 쉬운 장소에서 사용하지 마십시오. 넘어져 부상을 당하는 원인이 됩니다.



- 스토브와 가까운 곳이나, 낙하물의 우려가 있는 장소에서 사용하지 마십시오.
- **2인 이상 아이를 태우지 마십시오.**
- 아이를 태우고 내릴 때에는 반드시 보호자가 해 주십시오.
- 아이가 몸을 앞으로 내밀지 않도록 주의하십시오.

33

아이를 태우는 방법, 어깨 벨트 통과 구멍 선택 방법, 유아벨트의 길이 조절 방법은 22~25 페이지를 참조해 주십시오.

#### 락킹의 사용 방법

핸들을 락킹체어 포지션으로 하여, 손으로 가볍게 밀어 주십시오.  
카시트가 천천히 흔들립니다.

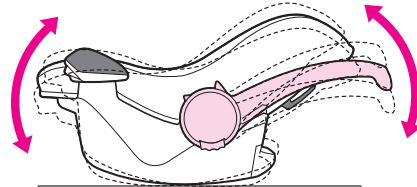

<락킹체어 포지션>

#### ⚠ 경고

- 아이의 상태를 보면서 밀어 주십시오.
- 장시간 동안 사용하지 마십시오.

#### 체어의 사용 방법

핸들을 고정 포지션으로 하면 흔들리지 않습니다.  
체어로서 사용할 수 있습니다.

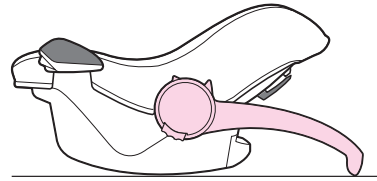

<락킹 고정 포지션>

#### ⚠ 경고

체어 상태에서 화살표 방향으로 강한 힘을 가하면 핸들이 파손될 가능성이 있습니다. 강한 힘을 가해 핸들 위치가 바뀌었을 경우 외관상 파손이 아니더라도 사용하지 마십시오.

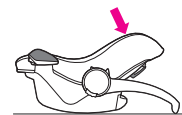

그 밖의 사용 방법

34

# 손질 방법

## 시트커버 분리 방법

- 버클 버튼을 누르고 삼입클립을 분리, 어깨 벨트 커버, 이너쿠션을 분리합니다.
- 이너쿠션에서 패드 (2개)를 분리합니다.

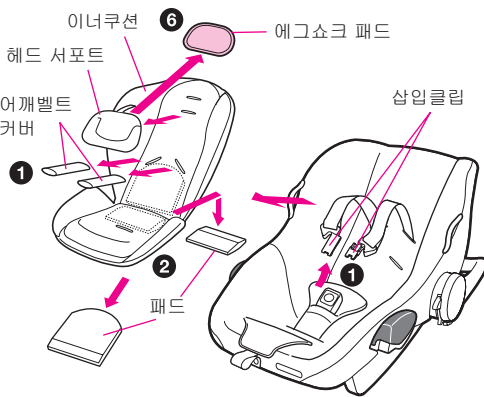

- 조절벨트 커버를 분리하고, 조절벨트 쪽에서 분리합니다.
- 측면의 흑 (총 4곳)과 앞쪽 끝의 보드를 분리합니다.
- 본체에서 시트커버를 분리하고, 유아벨트와 버클을 분리합니다.
- 헤드 서포트 혹은 시트커버에서 에그쇼크 패드를 분리합니다.

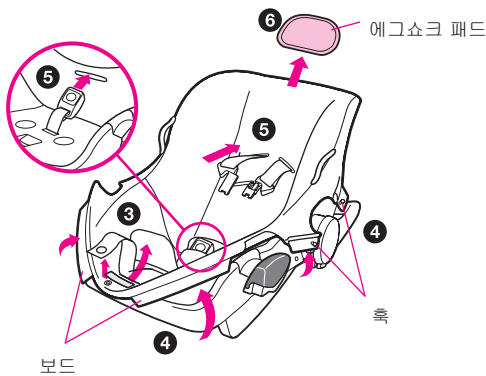

손질

## 시트 커버 장착 방법

- 이너쿠션 혹은 시트커버에 에그쇼크 패드를 장착합니다.
- 앞쪽 끝 보드 (2 곳)을 겁니다.
- 시트 커버를 본체 위에 걸고, 측면의 흑 (총 4곳)에 겁니다.
- 시트 커버(이너쿠션)에 유아벨트 버클을 통과시킵니다.
- 유아벨트에 어깨 벨트 커버를 통과시킵니다.
- 좌우의 삼입클립을 하나로 맞추어 버클에 끼워 넣고 조절벨트를 당겨 좌우의 유아벨트가 조절이 가능한지를 확인합니다.

## 시트 커버, 어깨벨트 커버, 이너쿠션, 차량의 세탁 방법

세탁할 때에는 다음 사항을 지켜 주십시오.  
\*에그쇼크 패드는 세탁할 수 없습니다.

	온도는 30℃ 이하로 손세탁 하십시오.
	염소계 표백제는 사용하지 마십시오.
	다리질은 하지 마십시오.
	드라이크리닝은 하지 마십시오.
	강하게 짜면 구김이 생기는 경우가 있습니다.
	그늘에서 평평하게 펴서 말리십시오.

\*이너쿠션을 세탁할 때에는 좌면과 배면에 들어 있는 패드를 빼 주십시오. 또한, 에그쇼크 패드도 분리해 주십시오.

\*형광 표백제 성분이 포함되지 않은 세제를 사용하십시오.  
\*세탁기, 탈수기, 건조기는 사용하지 마십시오.

손질

## 손질 방법

### 본체, 유아벨트의 손질 방법

물에 적신 후, 짝 짝 천으로 닦아내 주십시오. 오염이 심할 경우에는 물에 중성세제를 약간 풀어 오염을 제거하고 나서 젖은 천으로 닦아낸 후, 그늘에서 건조시켜 주십시오.



중성세제를 원액으로 사용하거나, 가솔린, 벤젠 같은 유기용제는 사용하지 마십시오. 본체 또는 유아벨트를 손상시킬 가능성이 있어 위험합니다.

### 보관 방법

●사용설명서  
사용설명서(본서)는 잘 읽으신 후, 시트커버 뒷쪽에 있는 포켓에 넣어 보관해 주십시오.

●본체  
장시간 사용하지 않을 때는 차에서 분리하여, 바람이 잘 통하고 아이의 손이 닿지 않는 곳에 보관해 주십시오.

### 폐기 방법

- 거주하고 있는 각 지방자치단체의 지시에 따라 폐기하십시오.
- 충돌사고나 제품을 떨어뜨렸을 때와 같이 한 번이라도 강한 충격을 받은 카시트는 외견상 파손이 없다 하더라도 절대 사용하지 마십시오. 사고에 의해 처분할 경우에는 본 제품이 재사용되지 않도록 봉제품 등을 벗겨 폐기해 주십시오.

## 제품 사양

제품 사이즈 : (W)465×(D)690×(H)346mm  
(채어상태)

제품질량 : 3,2kg  
주요재질 : 본체...폴리 프로필렌  
시트커버  
걸 천...폴리에스테르  
쿠션 재료...폴리우레탄